

# 巨業捲門有限公司

Geya Fire Shutter CO.,LTD

符合國家法規標準認可

60B 防火遮煙捲簾

60A 防火遮煙捲門

電動式防煙垂幕

領先技術研發 | 生產優質防火捲門系列產品 | 專業規劃設計 | 高效率施工團隊 | 誠信服務 |

# 巨業捲門防火認證總表

名稱	彈射門	超大認證	認證說明
60A具遮煙 鍍鋅/鍍鋅烤漆/不鏽鋼/不鏽鋼烤漆 防火捲門		12.7m x 6m 最小32m <sup>2</sup> 最大75m <sup>2</sup>	1hr阻熱2hr防火 +遮煙功能 (60A120B+遮煙)
60A 鍍鋅/鍍鋅烤漆/不鏽鋼/不鏽鋼烤漆 防火捲門		12.7m x 6m 最大45m <sup>2</sup>	1hr阻熱 1hr防火
60B防火遮煙捲簾 遮煙捲簾		(60BS)3.2m x 3.4m (遮煙)10m x 4.6m	1hr防火+遮煙功能 耐燃一級+遮煙功能
60A 鍍鋅/鍍鋅烤漆/不鏽鋼/不鏽鋼烤漆 防火捲門(含小門)	V	14m x 6m 最大80m <sup>2</sup>	1hr阻熱 1hr防火
60A鍍鋅橫式捲門 60B鍍鋅橫式捲門			1hr阻熱 1hr防火 1hr防火
60B 不鏽鋼/鍍鋅烤漆 防火捲門	V	8m x 4m	1hr防火

# 60B 防火遮煙捲簾



## 產品特色 符合 CNS15038 CNS11227-1 認證

捲箱	15x15 cm
馬達驅動	管狀馬達
安裝方式	內嵌式 - 可與電梯包板整合 或 外掛式
啟動方式	連動消防訊號啟動 或 手動啟動 • 移報結束自動復歸
緊急按鈕 • 延遲開關	可配合加裝

★本產品每捲需提供10110V電源插座 (2安培)(三孔型)如右圖  
且每一段設備需與同一組消防機組不帶電NO接點  
容本設備不提供供電電器

圖中標註:  
 1. 捲箱  
 2. 管狀馬達  
 3. 軌道  
 4. 封箱板  
 5. 防火遮煙布  
 6. 下纜  
 7. 門軌  
 8. 捲箱鎖  
 9. 捲箱鎖  
 10. 捲箱鎖

**施工說明**

- 本工程需於承辦商現場為正視範圍,製作齊備結構鋼架組施工,經設計單位審核後方可施工,不查核者不得安裝。
- 本圖所標註之尺寸均以公釐為單位。
- 捲箱鎖安裝位置與捲箱鎖鎖匙孔對齊,且下定點及自動停止保護馬達正常運作。
- 本捲箱系統之高度W及高度H可隨時調整位置之捲箱開口朝上。
- 本工程門軌應由專業廠商負責安裝。
- 軌道安裝時應確保與捲箱鎖鎖匙孔對齊。
- 消防訊號接收線應與捲箱鎖鎖匙孔對齊,且捲箱鎖鎖匙孔提供捲箱鎖可自動復歸。
- 電動捲箱系統與消防訊號系統之配合說明:  
 (1) 電源線應與捲箱鎖鎖匙孔對齊,且捲箱鎖鎖匙孔提供捲箱鎖可自動復歸。  
 (2) 捲箱鎖鎖匙孔應與捲箱鎖鎖匙孔對齊,且捲箱鎖鎖匙孔提供捲箱鎖可自動復歸。  
 (3) 捲箱鎖鎖匙孔應與捲箱鎖鎖匙孔對齊,且捲箱鎖鎖匙孔提供捲箱鎖可自動復歸。
- 此防火捲箱應符合CNS 15038及CNS 11227-1規定之內政部建築技術規程,新工法、新設備及材料時可通知書說明。
- 本圖為示意圖,依現場實際狀況為主。

圖中標註:  
 1. 捲箱  
 2. 管狀馬達  
 3. 軌道  
 4. 封箱板  
 5. 防火遮煙布  
 6. 下纜  
 7. 門軌  
 8. 捲箱鎖  
 9. 捲箱鎖  
 10. 捲箱鎖

L	W	H	h	B	C	MO	D
捲箱開口淨寬	L=門軌淨寬+捲箱開口淨寬	門軌淨高	H=捲箱開口淨高	門軌淨寬	門軌淨高	門軌淨寬	門軌淨高

工程名稱: \_\_\_\_\_

製造廠: \_\_\_\_\_

**巨業捲門有限公司**

TEL: (04)2275-3855 FAX: (04)2275-3800

圖名: 60B防火遮煙捲簾(嵌入式) 業主簽認/核准

繪圖: \_\_\_\_\_ 審核: \_\_\_\_\_ 同意 修正 退回

比例: 1: 1/mm 日期: 109.03.22 V

# 電動式防煙垂幕



## 產品特色 符合 CNS14705-1 認證

安裝於天花板上	15 cm-30cm 的預留空間
馬達驅動	管狀馬達
布幕淨高	50 或 80 cm (依業主需求)
啟動方式	連動消防訊號啟動 • 移報結束自動復歸
電源	AC220V

# 60A 遮煙阻熱防火捲門



乾式防火填充材 | 無滲漏鋼板腐蝕問題 | 比重輕減輕樓板承載重量

**產品特色** 符合 CNS15038 • CNS11227-1 認證

門片	不鏽鋼 / 烤漆 / 鍍鋅
門軌	15x10 cm
捲箱	不鏽鋼 / 烤漆 / 鍍鋅
啟動方式	連動消防訊號啟動 或 手動啟動
電源	AC220V

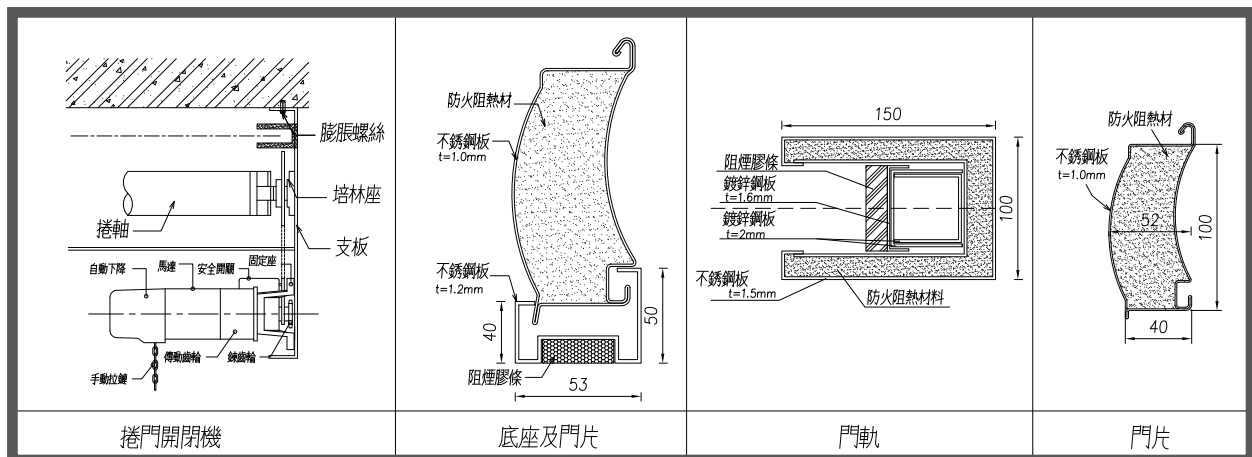

# 60A 防火捲門 + 彈射門



乾式防火填充材 | 無滲漏鋼板腐蝕問題 | 比重輕減輕樓板承載重量

## 產品特色 符合 CNS11227-1 認證

門	片	不鏽鋼 / 烤漆 / 鍍鋅
門	軌	8x10 cm
捲	箱	不鏽鋼 / 烤漆 / 鍍鋅
啟	動	連動消防訊號啟動 或 手動啟動
彈	射	不鏽鋼 / 烤漆
電	源	AC220V

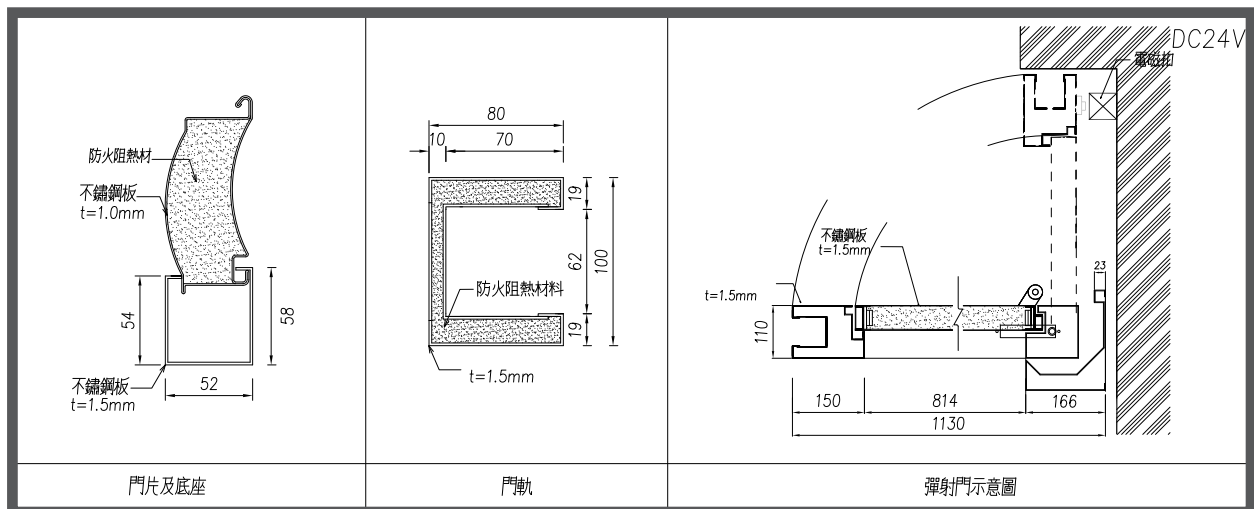

# 60A/60B 橫式防火捲門

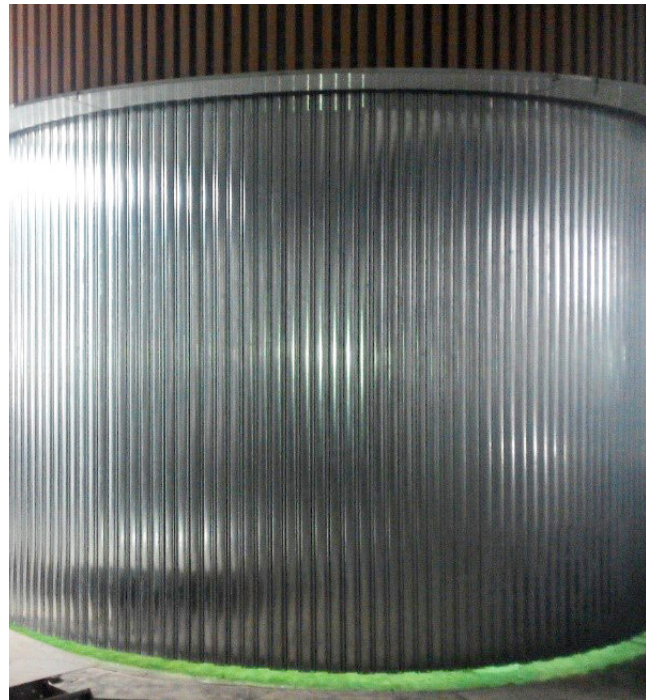

## 產品特色 符合 CNS11227-1 認證

門片	鍍鋅
門軌 - 吊軌 (無下軌道)	天花板上方吊軌 19x12cm   可走弧形 • S 形
啟動方式	連動消防訊號啟動 或 手動啟動
電源	AC220V

# 橫式透視型捲門



## 產品特色

門	片	鍍鋅
門軌 - 吊軌 (無下軌道)		5.2x15 cm • 天花板上方只需 15cm
電	源	AC220V



# 一般捲門 / 防颶捲門

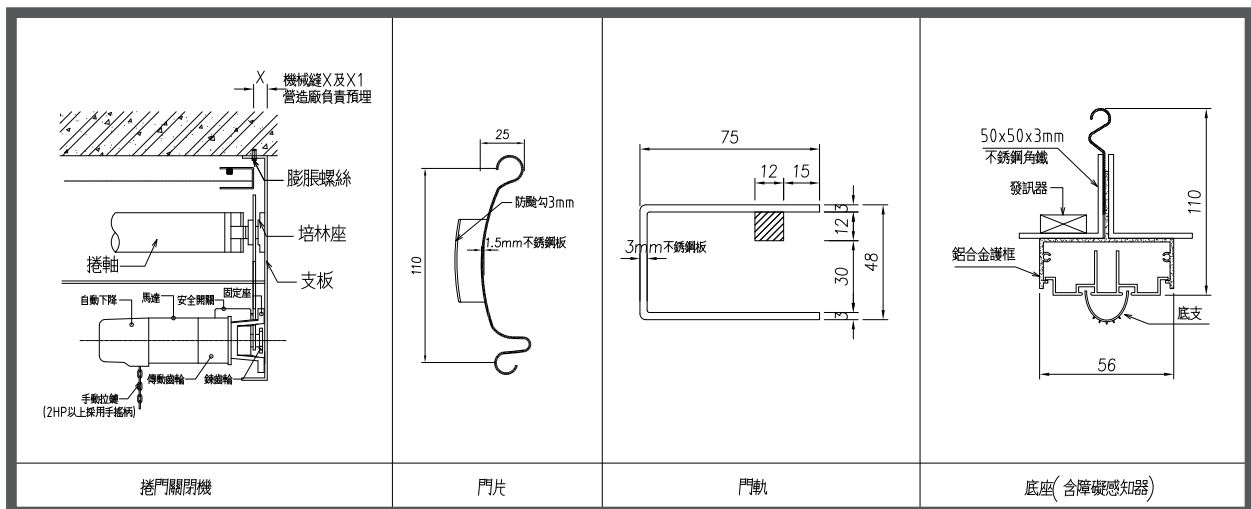

## 不鏽鋼扇形



## 鋁合金插板式

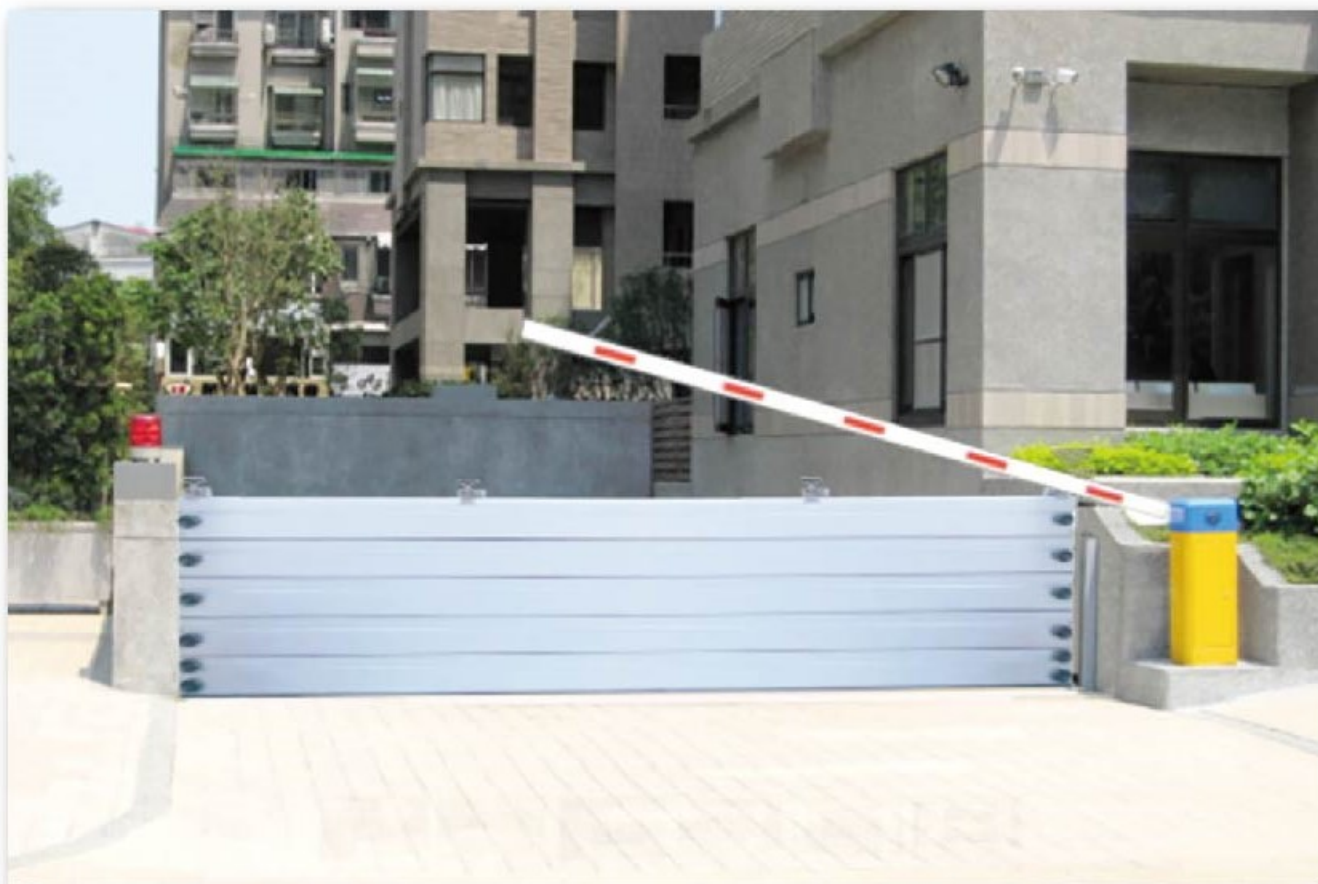

# 巨業捲門有限公司

Geya Fire Shutter CO.,LTD

電話：04-22753855 傳真：04-22753800

地址：412台中市大里區西湖路320巷31號

E-mail：geya.shutter@gmail.com

## 台北分公司

電話：02-8531-5587 傳真：02-2900-3359



官方網站